

# Инструкция по сборке НД-45,61 Гола

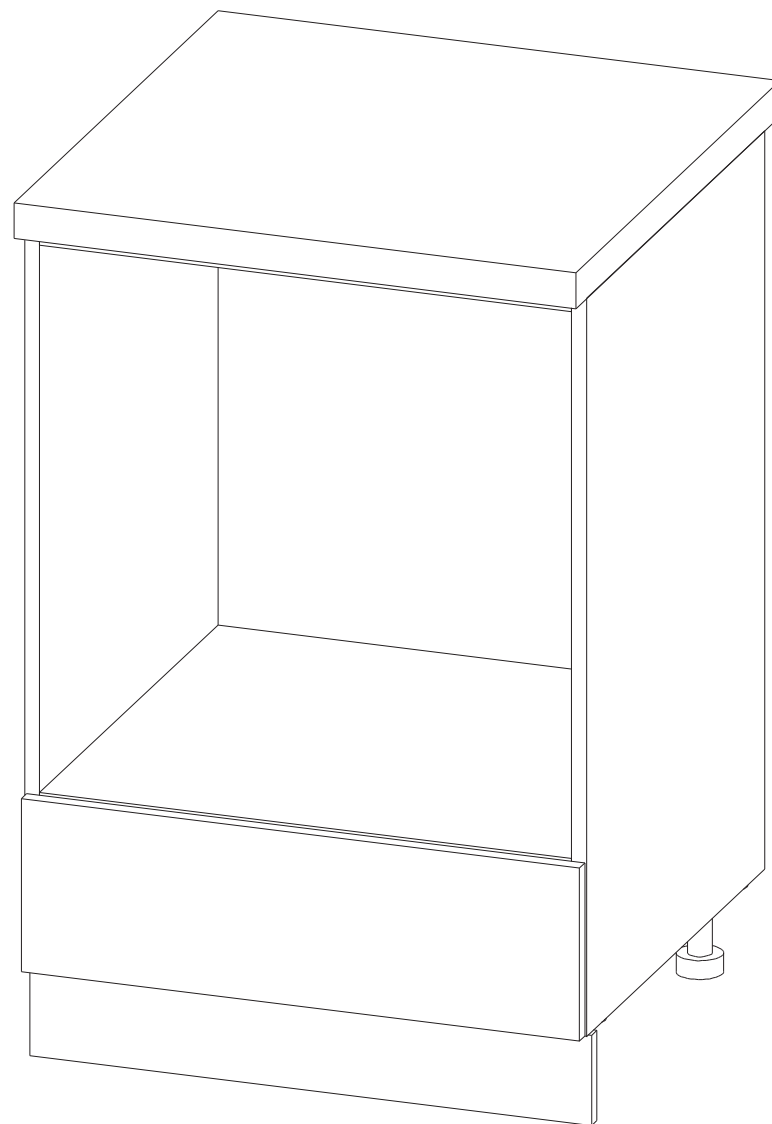

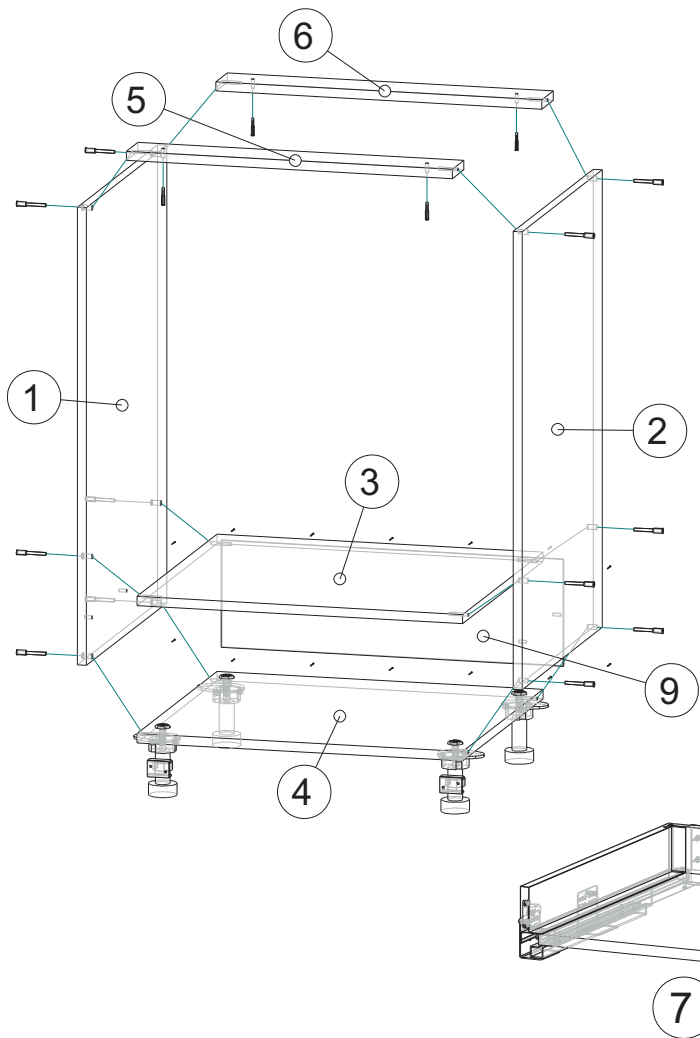

Вид	Наименование	Кол.
	Гвозди 1,6*25	14
	Шуруп оцинк 4*16	34
	Ножка кухонная 100мм	1
	Еврозаглушка белая	12
	Еврошуруп 6x50	12
	Шуруп оцинк 4*30	4
	Стяжка межсекц 32мм	4
	Еврокюльч 4мм	1
	Стяжка угловая	4
	Шуруп оцинк 4*13	4
	Футорка D5	4

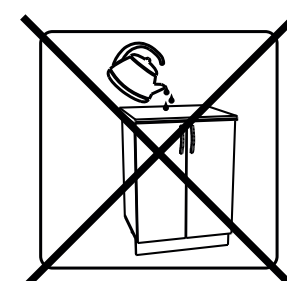
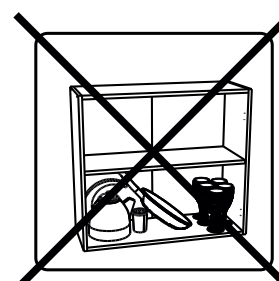
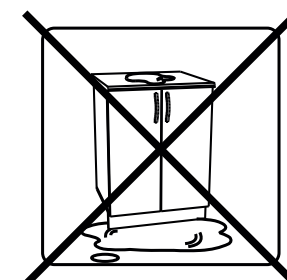
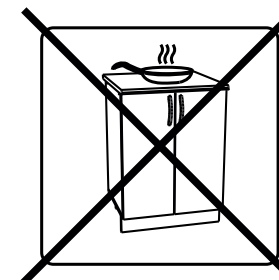
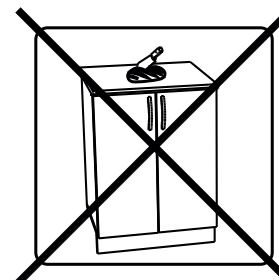
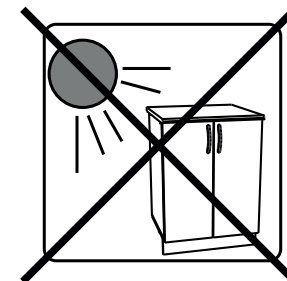
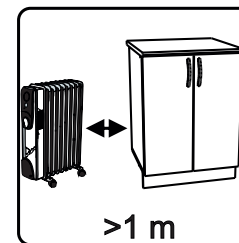
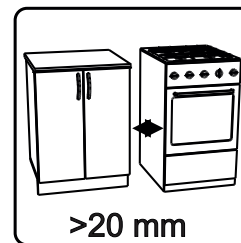
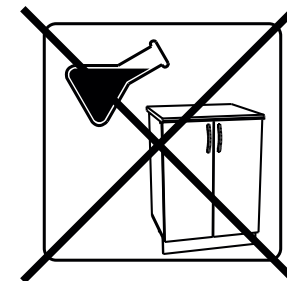
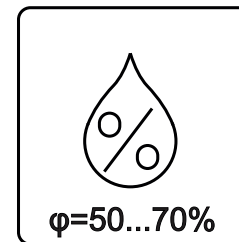
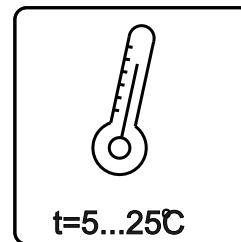
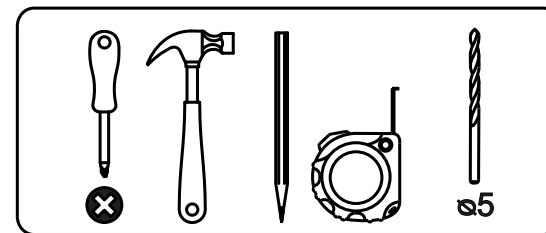

Спецификация на ЛДСП Белый 16		НД45 Гола			НД61 Гола		
Поз.	Наименование	Кол-во	Длина	Ширина	Кол-во	Длина	Ширина
1	Бок левый	1	788	522	1	788	522
2	Бок правый	1	788	522	1	788	522
3	Вязка НД Гола	1	522	418	1	522	568
4	Вязка низ опора	1	522	418	1	522	568
5	Планка 1	1	418	74	1	568	74
6	Планка 2	1	418	74	1	568	74
7	Дно ящика	1	342	480	1	492	480
8	Задняя стенка ящика	1	331	85	1	481	85
Спецификация на ЛДВП Белый							
Поз.	Наименование	Кол-во	Длина	Ширина	Кол-во	Длина	Ширина
9	ЛДВП	1	184	446	1	184	596

1

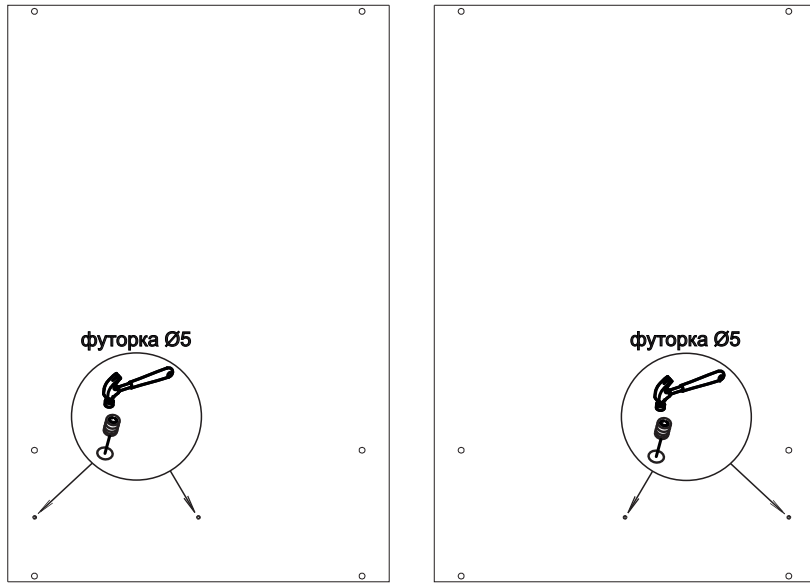

2

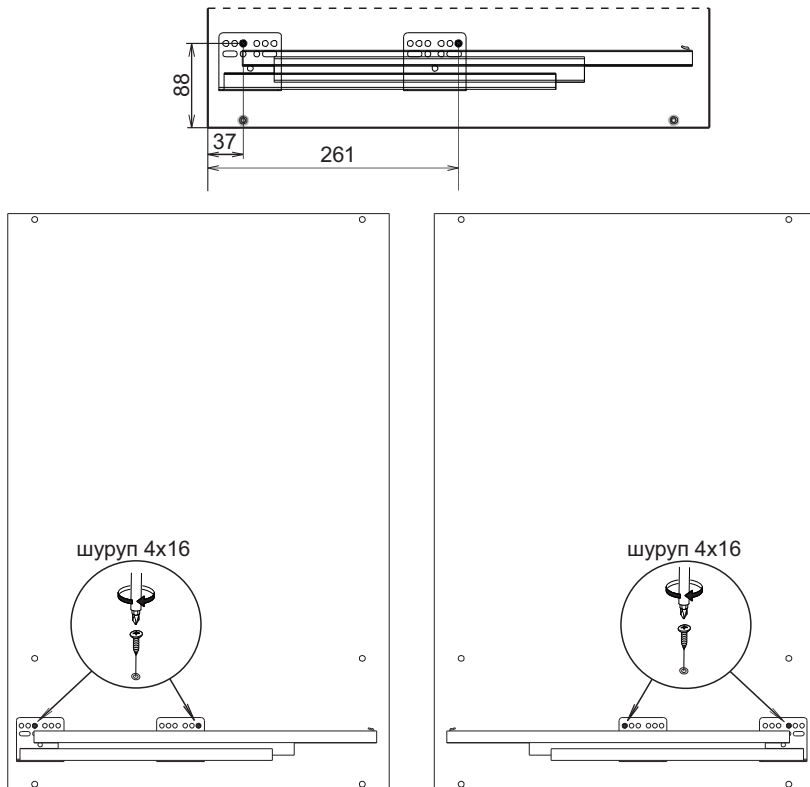

3

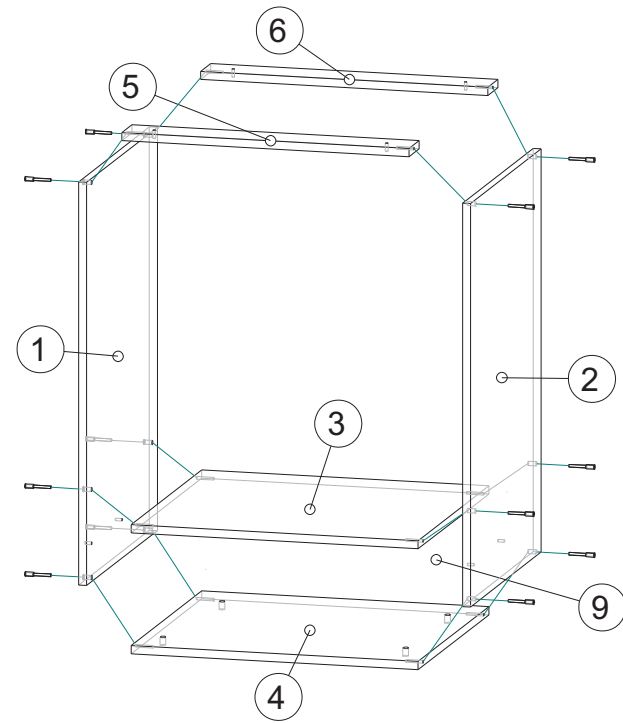

4

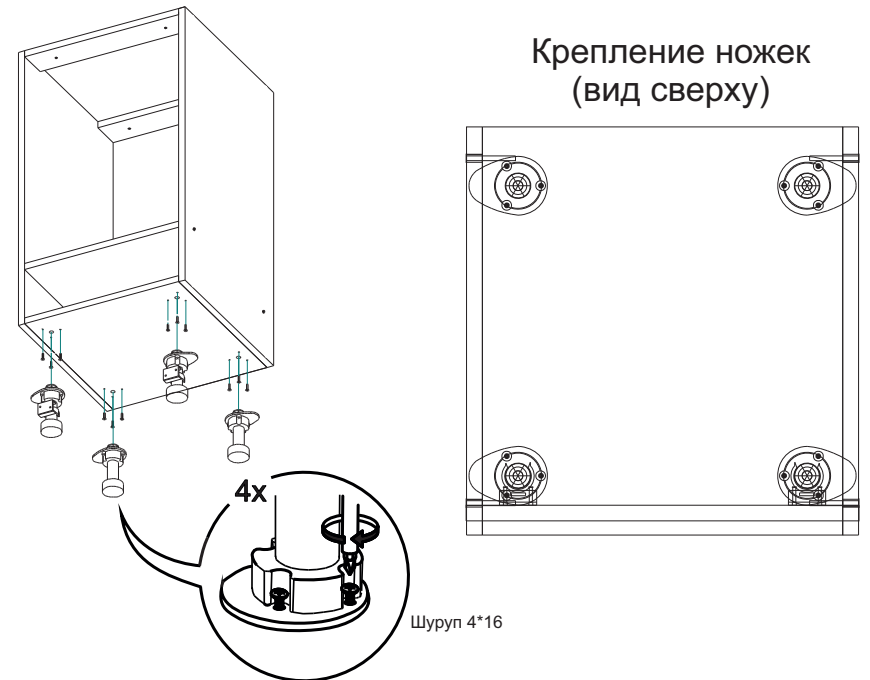

5

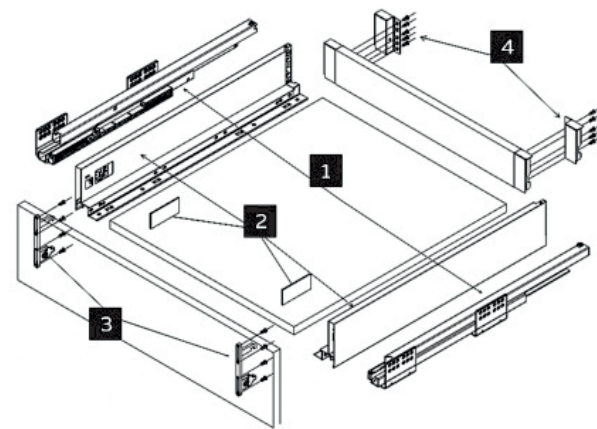
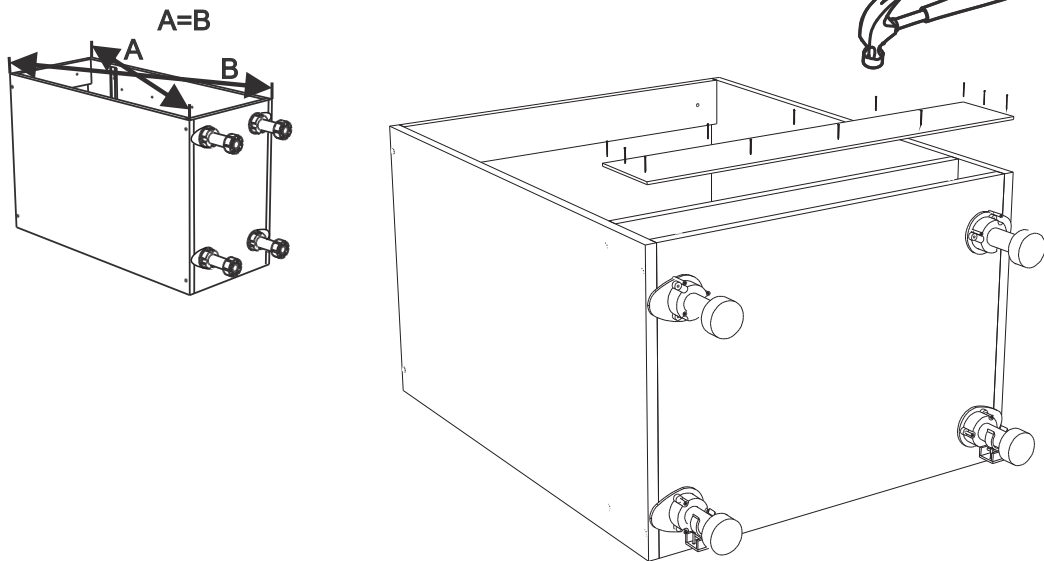

- 1 Направляющие - 2 шт.
- 2 Боковые стенки - 2 шт., декоративные заглушки - 2 шт.
- 3 Коннекторы-крепёжи для лицевой панели - 2 шт.
- 4 Коннекторы-крепёжи для задней стенки - 2 шт.
- 5 Комплект крепежа - 2 шт.

6

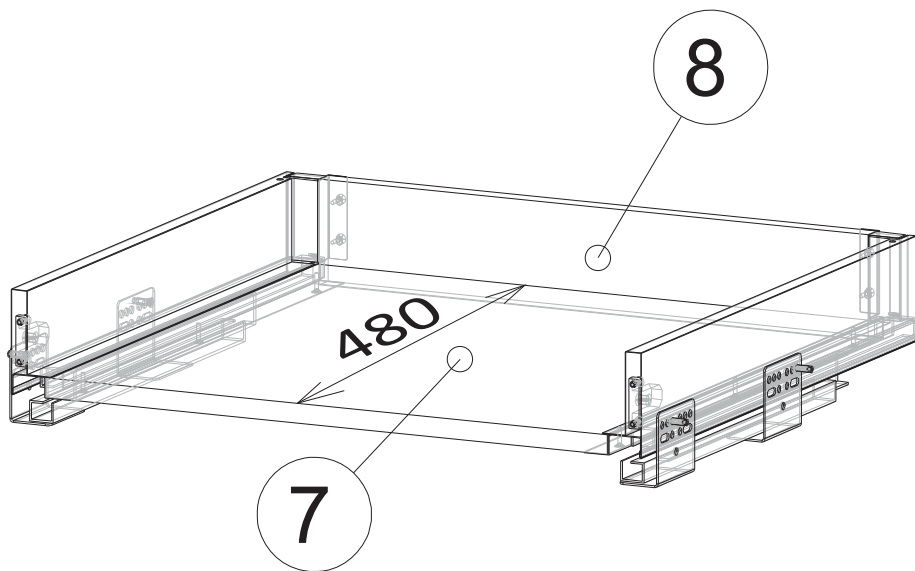

7

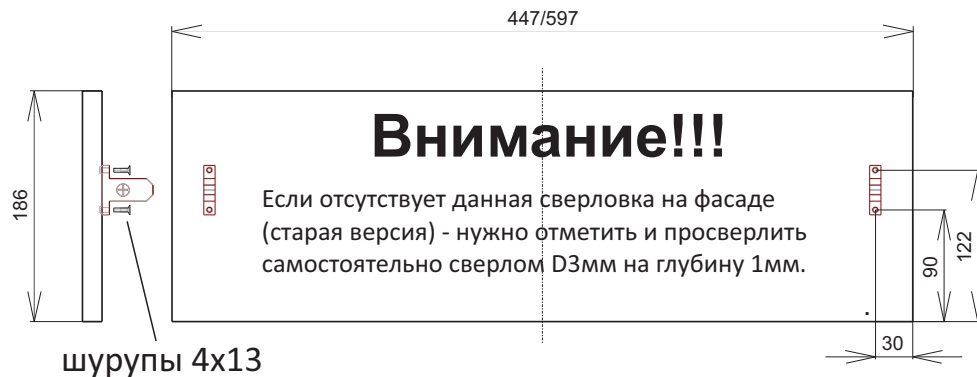
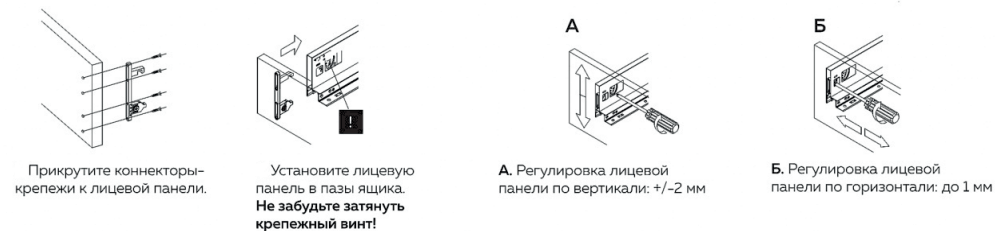

8

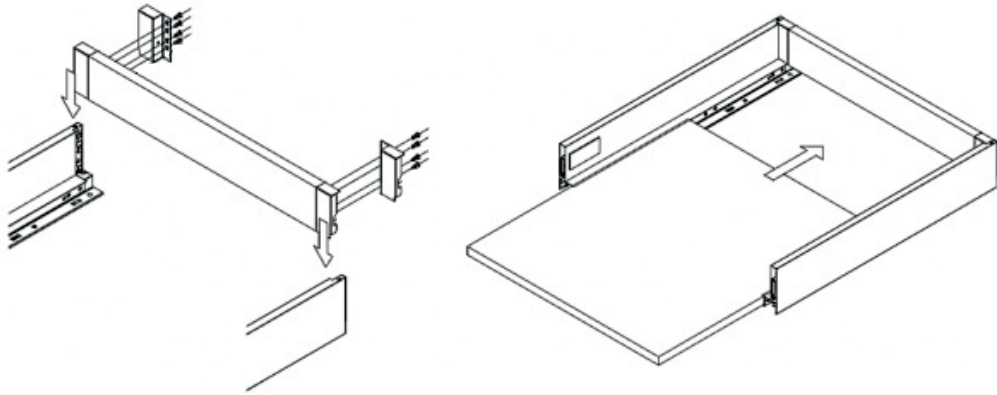

Прикрутите коннекторы-крепёжи к задней стенке. Вставьте в направляющие.

Вставьте дно ящика по направляющим.

10

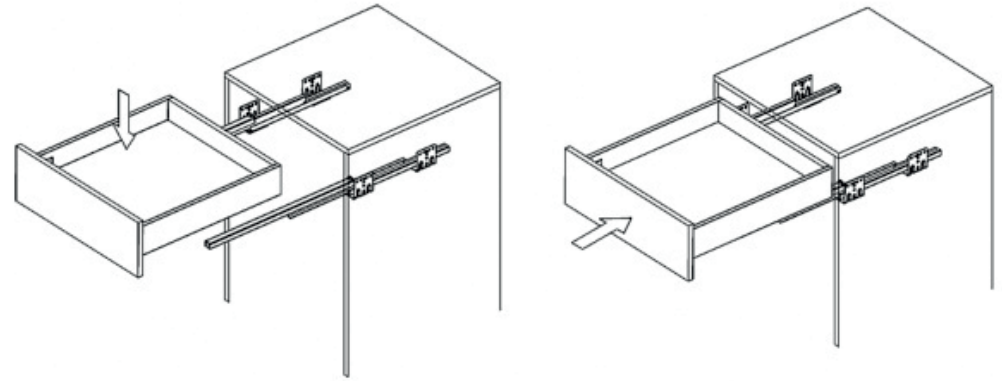

Поставьте ящик на направляющие.

Задвиньте ящик.

9

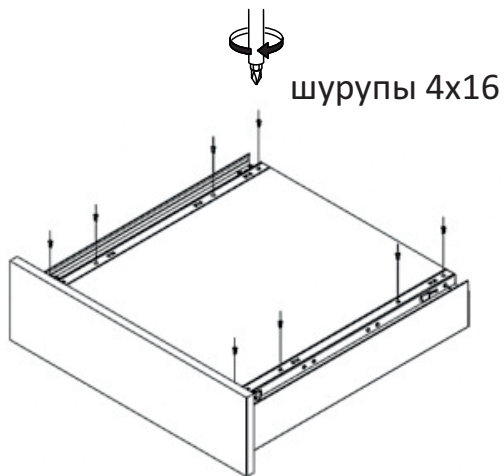

Прикрутите направляющие ко дну ящика.

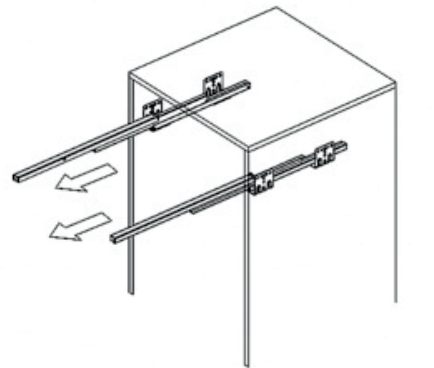

Выдвиньте направляющие.

### Демонтаж:

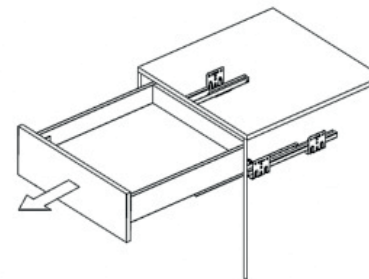

1. Нажмите на рычажки и освободите ящик от фиксации с направляющими. Потяните ящик на себя и снимите его с направляющих.

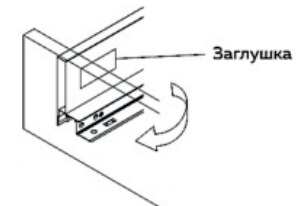

2. Снимите декоративную заглушку.

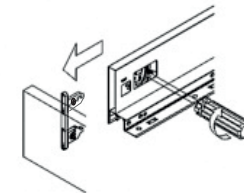

3. Ослабьте крепежный винт. Приподнимите и потяните на себя лицевую панель.

11

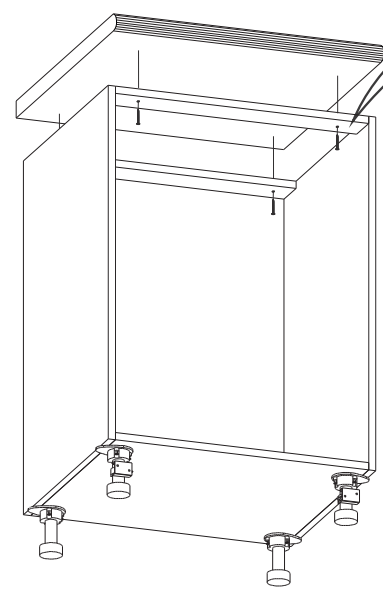
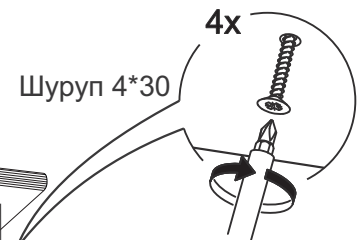
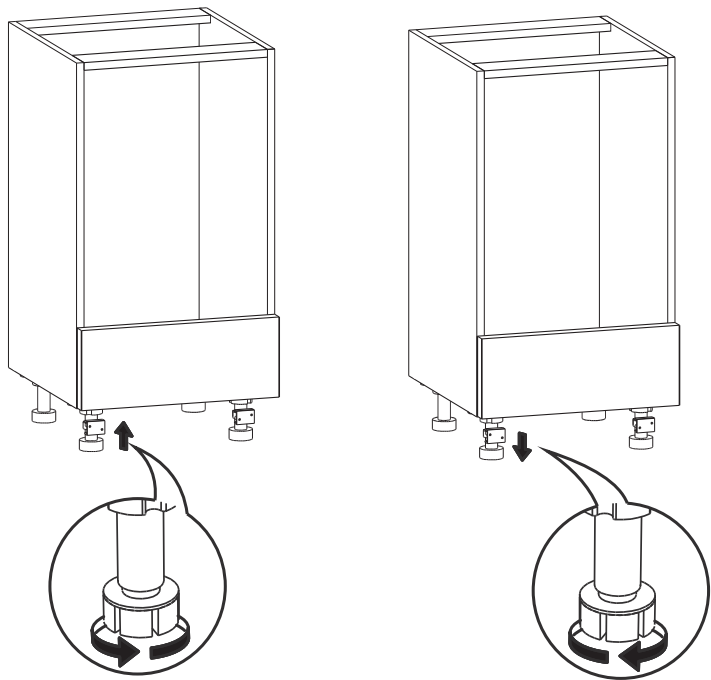

12

Расстояние от края столешницы до фасада

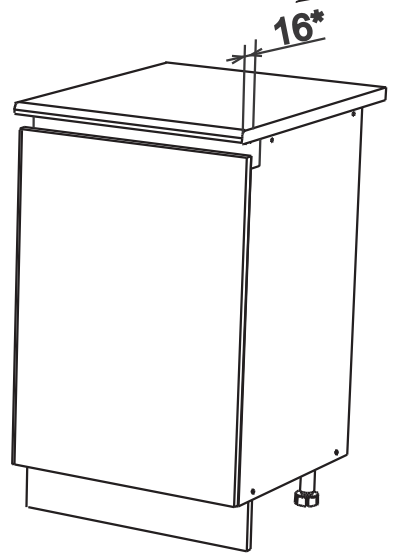

До корпуса 32мм\*

! \*вылет является условным и может изменяться в большую или меньшую сторону, в зависимости от кривизны стен и прочих факторов.

13

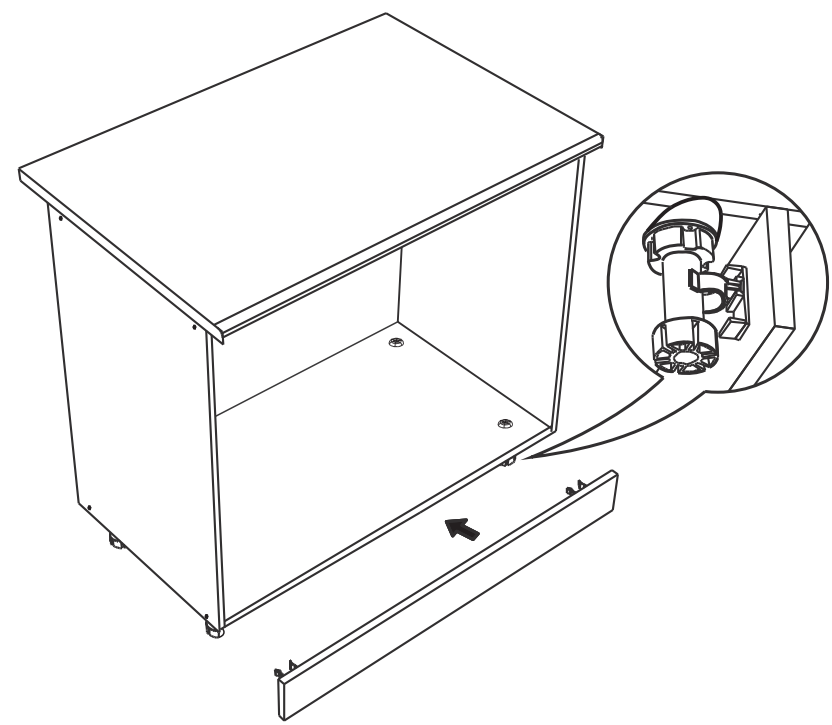

14

Если цоколь МДФ:

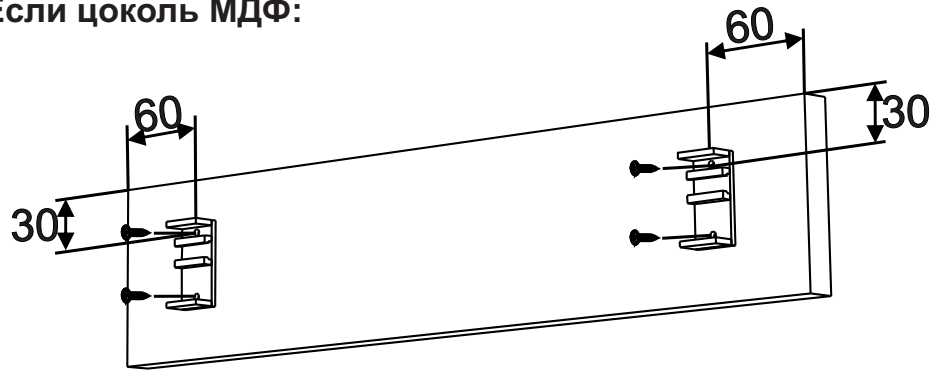

Если цоколь Пластик:

1.Соединение угла



2.Присоединение клипсы

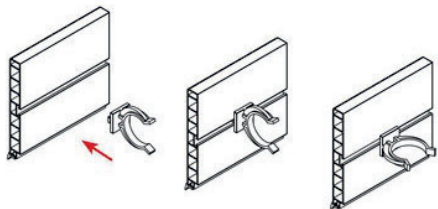

3.Монтаж цоколя к ножкам

